

## LECTEUR MP3/WMA PORTABLE RICATECH RC400

# RC400



## Avertissements

- Évitez de faire tomber l'équipement ou de lui faire subir des chocs violents.
- N'utilisez pas le lecteur dans endroit soumis à une chaleur ou à un froid extrême ni dans un environnement poussiéreux ou humide. Ne l'exposez pas à la lumière directe du soleil.
- Faites une sauvegarde fréquente de vos données en cas de perte accidentelle de données.
- Évitez d'utiliser le lecteur près d'un champ magnétique fort, par exemple à proximité d'un micro-ondes ou d'une télévision conventionnelle.
- Tenez l'équipement éloigné de l'eau et d'autres liquides. En cas de contact avec de l'eau ou d'autres liquides, débranchez immédiatement l'équipement. Retirez la pile et nettoyez l'équipement après l'avoir laissé sécher.
- N'utilisez pas de produit chimique pour nettoyer l'équipement afin d'éviter la corrosion. Nettoyez-le avec un chiffon sec.
- Nous ne pouvons être tenus responsables de dommages ou pertes de données consécutifs à un dysfonctionnement, à une mauvaise utilisation, à une réparation de l'équipement ou à la substitution des piles.
- N'essayez pas de démonter, réparer ou modifier le produit, auquel cas la garantie serait nulle.
- Les illustrations présentées dans ce manuel peuvent ne pas correspondre à votre lecteur en termes d'affichage et de conception. Il devrait être soumis à la conception ou à l'affichage actuel.

## 1 Caractéristiques principales

- Lecture MP3 et WMA
- Fonction navigation répertoire
- Enregistrement voix
- Radio FM intégrée (option)
- Disque amovible

## 2 Exigences système

- Matériel : PC IBM ou compatible, ordinateur portable avec port USB
- Système d'exploitation : Windows98/SE, Windows Me, Windows2000/XP MacOSX ou supérieur (matériel uniquement)

## 3 Contenu de l'emballage

Veuillez vérifier que l'emballage contient les articles suivants. Si l'un d'eux ne figure pas dans la boîte, veuillez contacter le vendeur.

- Unité principale
- Écouteurs stéréo avec dragonne tour de cou
- Pile alcaline AAA
- Manuel d'utilisation
- Carte de garantie

## 4 Avant d'utiliser votre lecteur

### 4.1 Connexion à l'ordinateur et téléchargement de fichiers audio

Sous Windows 98/SE, vous devez installer le pilote fourni avant de relier le lecteur à l'ordinateur. Pour plus d'informations sur l'installation du pilote, consultez le chapitre « Installation du pilote ».

Le lecteur MP3 est un équipement « plug and play » sous WIN2000/XP/ME. L'installation du pilote n'est pas nécessaire. Reliez simplement le lecteur à votre ordinateur et téléchargez des fichiers audio en suivant les étapes ci-dessous indiquées :

- (1) Retirez le couvercle du lecteur pour laisser apparaître le port USB intégré.
- (2) Insérez le port USB du lecteur sur celui de votre ordinateur.

Double-cliquez sur l'icône « Poste de travail ». Vous visualiserez un « disque amovible » qui représente le lecteur. Vous pouvez à présent utiliser le disque amovible comme une unité de disque locale et copier des fichiers audio depuis ou vers le disque amovible.

### 4.2 Retrait du lecteur en suivant la procédure d'arrêt de périphérique matériel

Sous Windows2000/XP :

- (1) Cliquez sur l'icône  (Arrêt d'un périphérique matériel), située dans le coin inférieur droit de la barre des tâches, avec le bouton gauche de la souris.
- (2) Cliquez sur la petite fenêtre qui s'ouvre avec le message « Arrêter le périphérique de stockage USB – Unité (X) ».

(3) Lorsqu'un message vous indique que vous pouvez retirer l'équipement, déconnectez le lecteur MP3.

Sous Win98, veuillez vous assurer que le transfert de données est terminé avant de déconnecter le lecteur MP3.

### 4.3 Installation de la pile

- (1) Appuyez et tirez sur le couvercle du compartiment à pile dans le sens de la flèche.
- (2) Retirez le couvercle et insérez une pile AAA.
- (3) Refermez le couvercle.

**Remarque :** Vous pouvez utiliser des piles rechargeables. En revanche, elles ne seront pas rechargées par le lecteur et s'épuiseront plus vite que les piles normales AAA 1,5V.

## 5 Description des touches

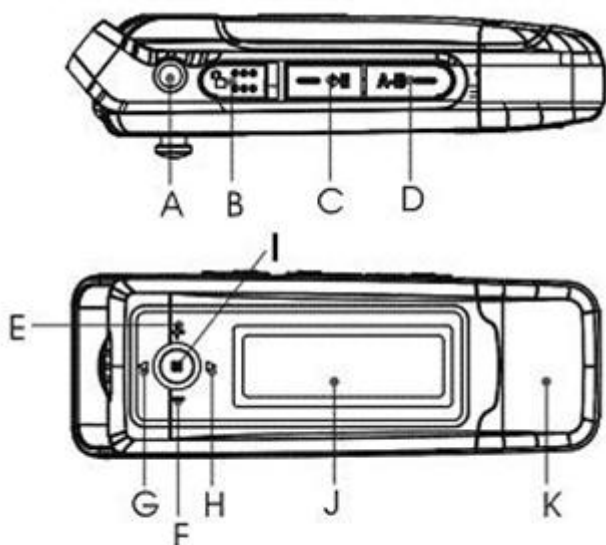

- A. Prise écouteurs
- B. Touche de maintien
- C. Lecture/Pause
- D. Répétition A-B/Enregistrement
- E. Augmenter le volume
- F. Baisser le volume
- G. Précédent
- H. Suivant
- I. MENU
- J. Zone d'affichage
- K. Port USB

## 6 Affichage

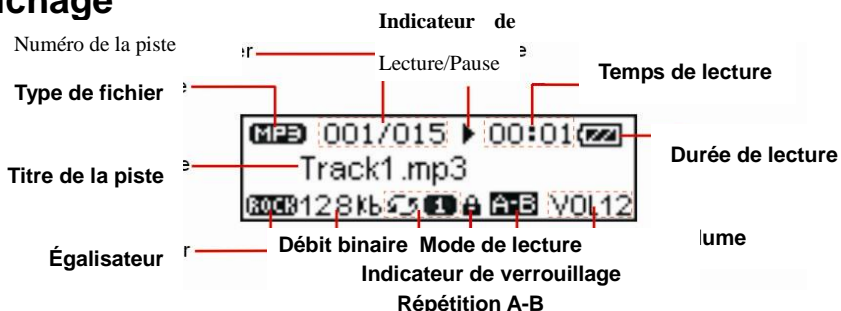

## 7 Fonctionnement de base

Fonction	Fonctionnement
Marche/Arrêt	Maintenez le bouton ►   enfoncé jusqu'à ce qu'un message s'affiche à l'écran.
Lecture/Pause	Appuyez sur ►   pour lire ou mettre en pause.
Stop	Pendant la lecture, maintenez le bouton ►   enfoncé pendant quelques instants pour arrêter la lecture et revenir au début de la piste.

Régler le volume	Appuyez sur la touche <b>Menu</b> vers le haut ou vers le bas pour augmenter ou diminuer le volume.
Lire la piste précédente	Appuyez sur la touche <b>Menu</b> vers la gauche ou vers la droite pour lire la piste suivante ou précédente
Avance rapide	Maintenez la touche <b>Menu</b> enfoncée vers la droite pour faire avance rapide.
Retour rapide	Maintenez la touche <b>Menu</b> enfoncée vers la gauche pour faire retour rapide.
Touches verrouillage/déverrouillage	<p>Poussez la touche de maintien vers la droite pour verrouiller les touches afin d'éviter toute pression accidentelle.</p> <p>Poussez la touche de maintien vers la gauche pour déverrouiller toutes les touches.</p> <p><i><b>Remarque :</b> Selon le modèle, votre équipement peut ne pas avoir de touche de maintien. Dans ce cas, vous pouvez verrouiller ou déverrouiller les touches en maintenant le bouton MENU enfoncé, puis en appuyant sur le bouton A-B.</i></p>

## 8 Caractéristiques avancées

- **Utilisation du menu**

Maintenez le bouton **Menu** enfoncé pour accéder au menu principal.

Poussez le bouton **Menu** vers la gauche ou vers la droite pour sélectionner une option du menu, puis appuyez sur **Menu** pour confirmer.

Appuyez sur ►|| pour revenir. Si vous n'appuyez sur aucune touche, le lecteur reviendra automatiquement au menu précédent après quelques secondes.

- **Utilisation de la fonction Navigation**

(1) En mode voix ou musique, maintenez la touche **Menu** enfoncée pour accéder au menu.

(2) Sélectionnez l'option « Répertoire », puis appuyez sur **Menu** pour confirmer.

(3) Poussez la touche **Menu** vers la gauche ou vers la droite pour sélectionner un répertoire.

(4) Appuyez sur **Menu** pour accéder au répertoire sélectionné.

(5) Poussez la touche **Menu** vers la gauche ou vers la droite pour sélectionner la piste que vous souhaitez lire.

(6) Appuyez sur la touche **Menu** pour afficher deux options : « Lire » et « Effacer ? ». Sélectionnez une des options avec la touche Menu, puis appuyez une nouvelle fois pour continuer ou confirmer, ou appuyez sur ►|| pour annuler et revenir.

- **Répétition A-B**

Pour relire une partie spécifique de la piste en cours de lecture :

(1) Appuyez sur la touche **A-B** pendant la lecture pour définir le point de départ de la boucle répétition.

(2) Appuyez sur la touche **A-B** une nouvelle fois au point désiré pour indiquer le point de fin de la répétition. Cette partie entre le point de départ et le point de fin sera lue de façon continue.

(3) Appuyez brièvement sur la touche **A-B** pour arrêter la répétition.

- **Sélection du mode de lecture**

Vous pouvez choisir parmi les modes de lecture suivants :

**Normal** - Lecture de toutes les pistes dans l'ordre et arrêt après lecture dernière

**Répéter une** - Répétition de la piste en cours

de la

<b>Répéter tout</b>	-Lecture de toutes les pistes dans l'ordre
<b>Répéter aléatoire</b>	-Répétition de toutes les pistes dans un ordre aléatoire
<b>Répertoire</b>	-Lecture de tous les fichiers contenus dans le répertoire en cours et arrêt après lecture de toutes les pistes
<b>Répéter répertoire</b>	- Répétition de tous les fichiers du répertoire en cours
<b>Répéter répertoire aléatoire</b>	- Lecture de tous les fichiers du répertoire dans un ordre aléatoire

Pour sélectionner le mode de lecture :

- (1) En mode Musique ou Voix, maintenez le bouton **MENU** enfoncé pour afficher le menu principal.
- (2) Sélectionnez « Paramètres » et appuyez sur le bouton Menu pour visualiser les options disponibles.
- (3) Sélectionnez « Mode répétition » et appuyez sur la touche Menu pour confirmer.
- (4) Poussez la touche Menu vers la gauche ou vers la droite pour sélectionner le mode de répétition souhaité, puis appuyez sur la touche Menu pour confirmer ou sur la touche ►|| pour annuler et revenir au menu.

- **Sélection du mode EQ prédéfini**

Les pistes peuvent être lues avec différents effets sonores. L'équipement vous offre 6 modes EQ prédéfinis : Normal, Rock, Jazz, Classique, Pop et Basse.

Pour définir le mode EQ :

- (1) En mode Musique ou Voix, maintenez le bouton MENU enfoncé pour afficher le menu principal.
- (2) Sélectionnez « Paramètres » et appuyez sur le bouton Menu pour visualiser les options disponibles.
- (3) Sélectionnez « Égalisateur » et appuyez sur la touche Menu pour confirmer.
- (4) Poussez la touche Menu vers la gauche ou vers la droite pour sélectionner le mode EQ souhaité, puis appuyez sur la touche Menu pour confirmer ou sur la touche ►|| pour annuler et revenir au menu.

- **Effacement d'une piste**

Vous pouvez effacer une piste en suivant ces étapes :

- (1) Maintenez la touche Menu enfoncée pour accéder au menu principal.
- (2) Sélectionnez « Répertoire » et appuyez sur le bouton MENU pour accéder au mode de navigation du répertoire.
- (3) Déplacez le bouton Menu afin de sélectionner la piste que vous souhaitez effacer, puis appuyez sur Menu pour continuer.
- (4) Sélectionnez « Effacer ? » en poussant le bouton Menu vers la droite, puis appuyez sur Menu une nouvelle fois pour confirmer.
- (5) Poussez la touche Menu vers la gauche pour sélectionner « Oui », puis appuyez sur la touche Menu pour confirmer ou sur la touche ►|| pour annuler.

## 9 Enregistrement voix

- **Enregistrement**

- (1) En mode Musique, appuyez sur la touche ►|| pour arrêter la lecture ou la mettre en pause.

- (2) Appuyez sur le bouton A-B pour commencer l'enregistrement. Pendant l'enregistrement, vous pouvez appuyer sur la touche ►|| pour arrêter l'enregistrement ou le mettre en pause.
- (3) Appuyez sur le bouton Menu pour arrêter et sauvegarder l'enregistrement.

- **Lecture du fichier enregistré**

- (1) Dans le menu principal, sélectionnez « **Voix** » pour accéder au mode Voix.
- (2) Sélectionnez le fichier que vous souhaitez lire, puis appuyez sur ►||.

Vous pouvez également accéder au mode de navigation, ouvrir le répertoire **MICIN**, puis sélectionner l'enregistrement que vous souhaitez lire.

## 10 Radio FM (option)

Dans le menu principal, sélectionnez « **FM radio** » et appuyez sur MENU pour allumer la radio FM.

***Remarque** : Les écouteurs servent d'antenne FM.*

- **Recherche automatique**

- (1) En mode Radio FM, appuyez sur le bouton Menu pour accéder au sous-menu.
- (2) Poussez le bouton Menu vers la droite pour sélectionner « Recherche auto », puis appuyez sur la touche Menu pour confirmer.
- (3) La radio recherchera automatiquement les stations dans la plage de fréquence. Les stations reçues seront automatiquement sauvegardées en tant que stations prédéfinies.

- **Recherche manuelle**

- (1) Lorsque le message « **PRÉDÉFINI** » s'affiche, appuyez sur la touche ►|| pour quitter ce mode et accéder au mode de recherche automatique.
- (2) Poussez la touche Menu vers la gauche ou vers la droite pour diminuer ou augmenter la fréquence de 0,1 MHz.
- (3) Vous pouvez sauvegarder la station trouvée manuellement en tant que station prédéfinie. (Voir le chapitre « *Mémoriser la station* »)

- **Écouter une station**

En mode « **PRÉDÉFINI** », poussez la touche Menu vers la gauche ou vers la droite pour passer d'une station sauvegardée à une autre.

***Remarque** : Si vous êtes en mode « Manuel », appuyez sur la touche ►|| pour passer au mode « PRÉDÉFINI ».*

- **Mémoriser la station**

- (1) Lorsque vous recevez une station, maintenez le bouton Menu enfoncé pour accéder au sous-menu.
- (2) Sélectionnez « Mémoriser la station », puis appuyez sur la touche Menu pour confirmer.
- (3) Poussez la touche **Menu** vers la gauche ou vers la droite pour choisir la localisation de la station, puis appuyez sur la touche ►|| pour confirmer.

***Remarque** : Si une station était déjà mémorisée à cet endroit, elle sera remplacée par la nouvelle.*

- **Effacer la station**

- (1) En mode « **PRÉDÉFINI** », poussez la touche Menu vers la gauche ou la droite pour

sélectionner la station que vous souhaitez effacer.

- (2) Appuyez sur la touche Menu pour accéder au sous-menu.
- (3) Sélectionnez « *Effacer la station* » et appuyez sur la touche Menu pour continuer.
- (4) Appuyez sur la touche ►|| pour confirmer l'effacement.

● **Enregistrer un programme d'une station FM**

Vous pouvez enregistrer des programmes FM émis par la station au format WAV.

- (1) Lorsque vous écoutez la radio, appuyez brièvement sur la touche A-B pour commencer l'enregistrement. Pendant l'enregistrement, vous pouvez appuyer sur la touche ►|| pour mettre l'enregistrement sur pause ou le reprendre.
- (2) Appuyez sur la touche Menu pour arrêter et sauvegarder l'enregistrement au format WAV.

**Remarque :** Vos enregistrements FM seront sauvegardés dans le répertoire FMIN.

Pour lire votre enregistrement FM,

- (1) Maintenez le bouton Menu enfoncé pour accéder au menu principal. Sélectionnez « **Voix** » et appuyez sur le bouton MENU pour accéder au mode voix.
- (2) Déplacez le bouton Menu vers la gauche ou vers la droite pour rechercher le fichier d'enregistrement, puis appuyez sur la touche ►|| pour le lire.

Vous pouvez également rechercher le fichier d'enregistrement en mode répertoire. En mode voix, maintenez le bouton Menu enfoncé pour accéder au menu principal. Sélectionner « Répertoire », puis appuyez sur le bouton Menu pour accéder au mode de navigation du répertoire. Ouvrez le répertoire **FMIN.DIR** et recherchez le fichier d'enregistrement FM que vous souhaitez lire.

## 11 Paramètres du système

Pour personnaliser les paramètres du lecteur :

- (1) Dans le menu principal, sélectionnez « **Paramètres** », puis appuyez sur la touche Menu pour accéder au mode de paramètres du système.
- (2) Poussez la touche Menu vers la gauche ou vers la droite pour sélectionner les options des paramètres, puis appuyez sur la touche Menu pour confirmer ou sur la touche ►|| pour annuler et revenir au menu.

Option	Description
Contraste	Régler le contraste de l'écran
Rétroéclairage	Régler la durée du rétroéclairage après pression d'une touche.
Réglage Alimentation	Régler la durée après laquelle le lecteur s'éteint automatiquement en cas d'inutilisation.
Réglage Enregistrement	Régler le débit binaire de l'enregistrement. Plus le débit binaire est élevé, plus la qualité de l'enregistrement est bonne. Quatre options sont disponibles : 32kbps, 44kbps, 64kbps, 88kbps. Déplacez le bouton Menu vers la gauche ou vers la droite pour en sélectionner une.
Langue	Sélectionner la langue d'affichage du texte.
Réinitialiser	Rétablir tous les paramètres par défaut (les données ne sont pas effacées)

## 12 Vérification des informations du système

Pour vérifier la version du logiciel ou les informations de la mémoire,

- (1) Maintenez le bouton Menu enfoncé pour accéder au menu principal.
- (2) Sélectionnez « **Info** » et appuyez sur la touche Menu pour continuer. Le numéro de la version du logiciel et les informations de la mémoire s'afficheront à l'écran.

## 13 Résolution de problèmes

Problème	Cause possible	Solution
J'appuie sur la touche ►   mais rien ne s'affiche.	<ol style="list-style-type: none"> <li>1. Sans pile ou charge des piles insuffisante.</li> <li>2. Les touches sont bloquées.</li> </ol>	<ol style="list-style-type: none"> <li>1. Installez ou remplacez la pile.</li> <li>2. Déverrouillez la touche de maintien.</li> </ol>
J'appuie sur la touche ►   après avoir allumé le lecteur, mais il ne répond pas.	Les touches sont bloquées.	Faites glisser la touche de <b>maintien</b> vers la position déverrouillée.
Aucun son n'est émis en lecture de fichier voix ou musical	<ol style="list-style-type: none"> <li>1. Le volume est trop bas.</li> <li>2. Il y a un problème avec le fichier audio.</li> </ol>	<ol style="list-style-type: none"> <li>1. Réglez le volume.</li> <li>2. Effacez le fichier et choisissez-en un autre.</li> </ol>
Je n'arrive pas à brancher le lecteur sur mon ordinateur.	<ol style="list-style-type: none"> <li>1. Le pilote n'est pas installé ou il est endommagé.</li> <li>2. La carte mère de votre ordinateur ne supporte pas le port USB.</li> </ol>	<ol style="list-style-type: none"> <li>1. Installez ou réinstallez le pilote fourni avec le lecteur.</li> <li>2. Mettez à jour ou remplacez la carte mère de l'ordinateur.</li> </ol>
Le temps affiché change constamment.	Le débit binaire du fichier MP3 change pendant la lecture.	Essayez d'utiliser un débit binaire fixe pour comprimer le fichier MP3.
Il y a une erreur sur l'ordinateur lorsque je branche et débranche le lecteur.	Vous retirez brusquement le lecteur de l'ordinateur pendant le transfert de fichiers.	Ne retirez pas le lecteur de l'ordinateur pendant le transfert des fichiers.
La capacité de mémoire totale affichée sur le lecteur ne correspond pas à celle annoncée par la marque.	Une partie de la mémoire interne est utilisée pour sauvegarder le micrologiciel et les caractères d'affichage.	
Je n'arrive pas à lire quelques fichiers MP3 correctement.	Le fichier MP3 est comprimé par une norme, comme MPEG 1 couche 1 ou couche 2, que le lecteur ne supporte pas.	<ol style="list-style-type: none"> <li>1. Effacez les fichiers MP3 non supportés.</li> <li>2. Utilisez la norme MPEG 1 Couche 3 pour comprimer les fichiers MP3 non supportés.</li> </ol>

## 14 Spécifications techniques

Option	Spécification
Capacité	128Mo/256Mo/512Mo/1Go/2Go/4Go/8Go
Type de la batterie	Pile au lithium rechargeable ou pile alcaline AAA
Durée de la batterie	Environ 10 heures
LCD	132X32 pixels, rétroéclairage blanc
Alimentation écouteurs	5mW+5Mw
Fréquence du signal de sortie	20HZ-20KHZ
Débit d'enregistrement	32kbps, 44kbps, 64kbps, 88kbps
Format fichier audio	MP3, WMA
Format d'enregistrement	WAV
RSB	> 70dB
Port USB	USB2.0
Température de fonctionnement	de 0°C ~ +55°C
Température de stockage	-20°C ~ +55°C
Humidité relative de fonctionnement*	de 20% ~ 90%
Humidité relative de stockage*	20% ~ 93%

## 15 Consigne

- La fonction « Plug and Play » n'est disponible que sous WIN2000/XP. Sous WIN98 et WIN98SE, il est nécessaire d'installer le pilote qui se trouve sur le CD-ROM fourni.
- Poussez la touche de **maintien** vers la position déverrouillée pour activer toutes les touches avant utilisation.
- Lorsque l'écran indique que la charge de la batterie est faible, veuillez remplacer immédiatement la pile ou l'appareil s'éteindra automatiquement.
- Veuillez à déconnecter le lecteur correctement afin d'éviter toute perte de données.
- Le débit du transfert affiché sur l'ordinateur peut dépendre du système d'exploitation utilisé. Le débit de transfert exact doit être soumis aux indications du lecteur.
- Si le fichier d'enregistrement vocal est trop lourd, il est probable que la réponse de l'appareil soit lente.

**Garantie :**

Tous les produits Ricatech BV (sauf accessoires) disposent d'une garantie de 2 ans pour tout dysfonctionnement résultant d'un défaut de fabrication. Notre garantie ne couvrira pas les dommages physiques externes.

<b>Garantie :</b>	Toutes les erreurs matérielles survenant dans les 2 ans après l'achat, sauf si elles résultent des points indiqués ci-dessous.
<b>Sans garantie :</b>	Défaillances provoquées par : *le démontage par un autre centre de réparation que le nôtre. *la mise à niveau du micrologiciel *des dommages d'eau ou d'humidité *des dommages de chute *une utilisation sans accessoires approuvés par Ricatech. *un court-circuit ou une surtension par l'ordinateur hôte (PC) *des dommages physiques, la perte ou l'endommagement d'accessoires.

<b>Réparations hors garantie</b>	Veillez nous contacter pour des réparations hors garantie. Nous vous fournirons un devis avec une prévision des coûts. Les produits en dehors de la garantie peuvent être rapportés à votre revendeur.
----------------------------------	--



Ricatech BV  
 Tinstraat 103  
 2984AN – Ridderkerk  
 Pays-Bas

Assistance technique  
 Tél : 0031 (0)180446023  
 E-mail : support@ricatech.com

Tél : 0031 (0)180446020  
 Fax : 0031 (0)180446029  
 E-mail : info@ricatech.com



WWW.RICATECH.COM